

## 快速安装指南

热感式 / 热转式 条形码打印机  
**Intelligent 系列**

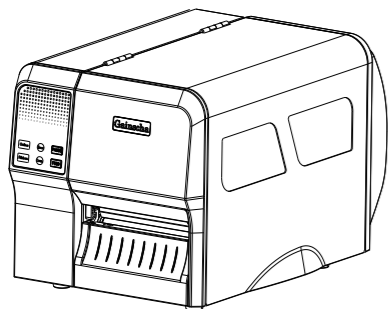

请在操作打印机之前阅读此安装指南，并保管好您的安装指南以便随时查阅。

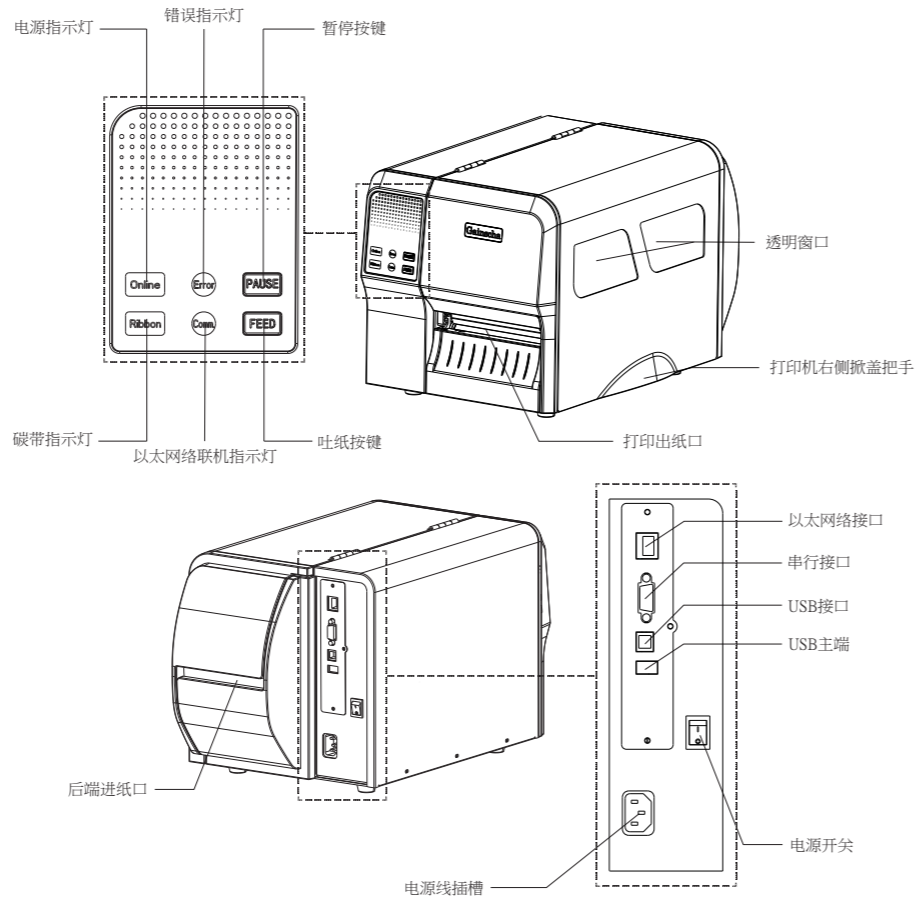

注意：  
图片中显示的打印机传输接口会根据您购买的型号而有所差异，实际传输接口请参考产品规格书。

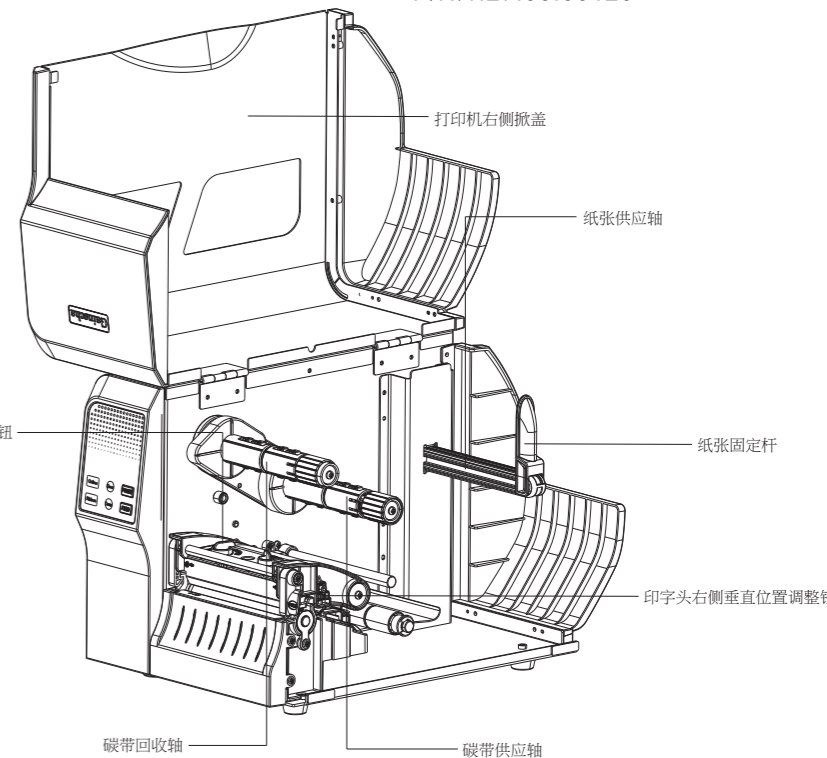
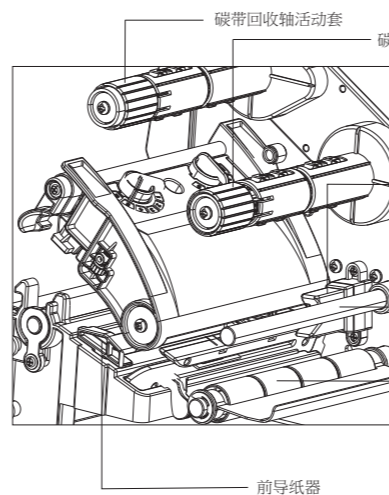
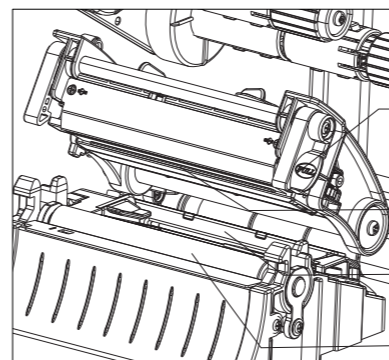

\*若您需要更详尽的打印机操作信息，请参阅CD中的《使用说明手册》。  
\*打印机规格，配件，零件和程序内容请以实体机为主，如有变更，恕不另行通知。

### 安装纸张

1. 将纸张固定杆向右推至最底，再向下平放。	2. 将标签纸安装于纸张供应轴，并使用卷标卷固定杆固定卷标纸。	3. 依照途中箭头方向拉开印字头开盖钩。
4. 将卷标纸穿过导纸通道，并通过间隙黑标传感器，向印字头出口拉出到橡胶滚轮位置。（请参照后面的“纸张安装路径”图标）	5. 调整前导纸器，使其适于标签纸宽度。调整间隙黑标传感器，请确认纸张的间隙（或黑标）有通过该传感器下方位置。	6. 依图示按下印字头盖的两端，关闭印字头盖并确认纸张有通过传感器下方位置。

### 安装碳带

1. 掀起打印机右盖板，将碳带及空纸卷分别安装于碳带供应轴及碳带回收轴上。	2. 将碳带供应轴和回收轴的活动套向外拉出。	3. 依照图中箭头方向拉开印字头开盖钩。	4. 碳带前端经过碳带导杆下方并穿过碳带传感器后往前拉出。（请参见后面的“碳带安装路径”图标）。
			<b>碳带和纸张安装路径</b> <p>导纸器 空碳带卷 碳带 黑标及间隙传感器 纸卷</p>
5. 将碳带前端平整无皱褶的粘贴固定于空纸卷上。	6. 用手卷动碳带回收轴3-5下使碳带完全呈现平滑张紧状态为止。	7. 依图示按下印字头盖的两端，关闭印字头盖并确认开盖钩卡入沟槽内，进入完全闭合状态。	